

Spine in legno Cod.SP08X28
fissate con graffetta cod.PUNTO.0001

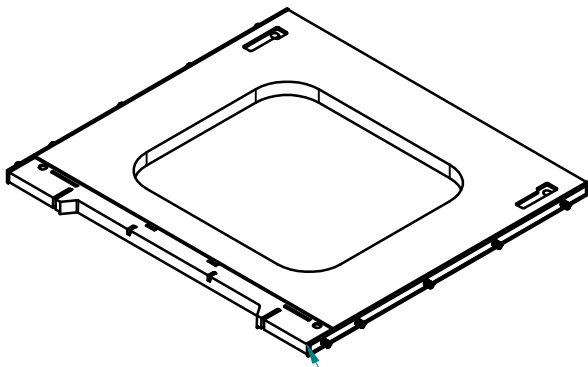
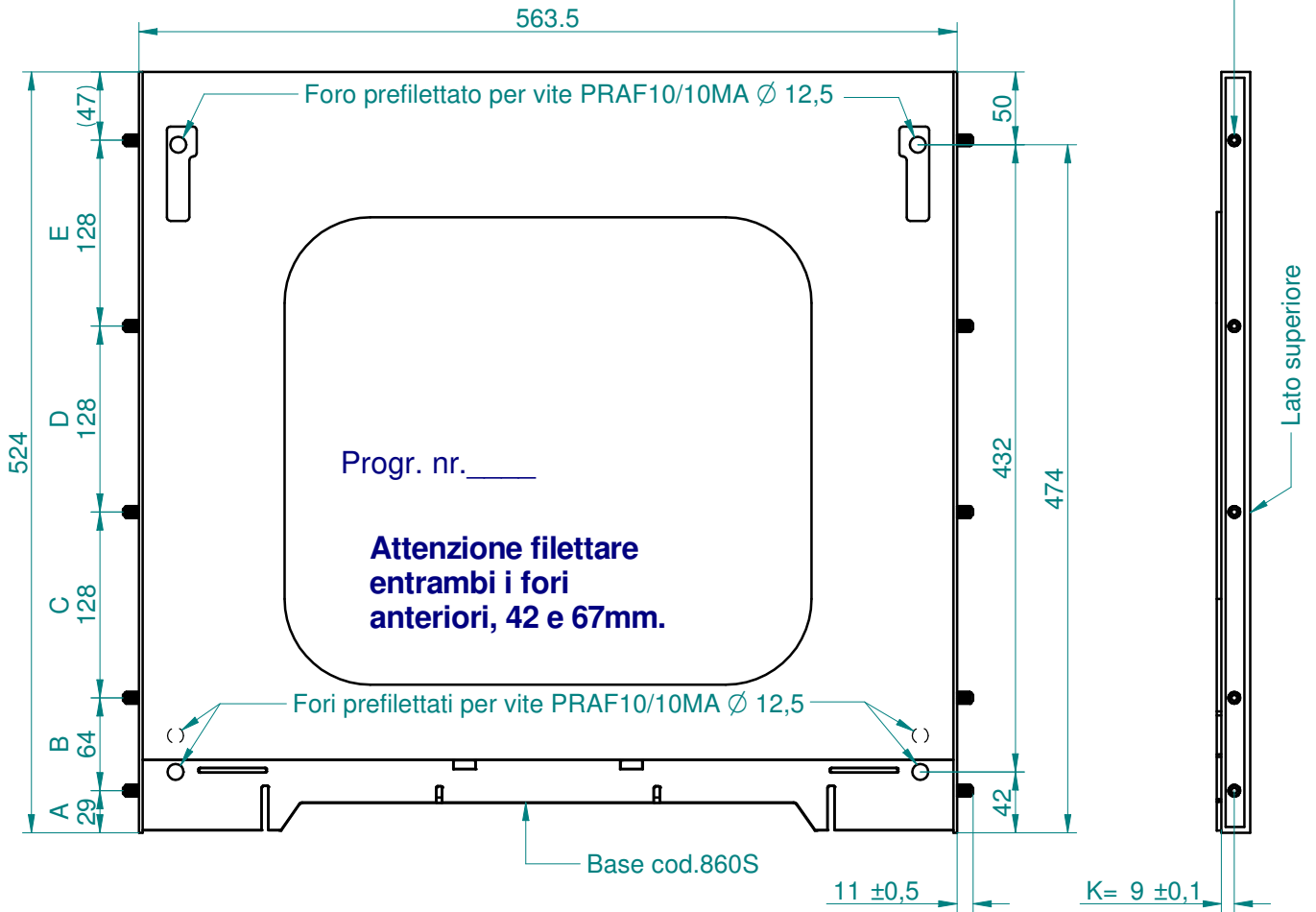

Montare frontalino cod.CSP0027

Attenzione: Usare Fondo 860S L.563mm

03	(3)	-	-	-
02	(2)	-	-	-
01	(1)	-	-	-
modifica revision	Posizione Position	Descrizione Change Description		Data Date
Tolleranze generali - General Tolerance UNI EN 22768 - m		Materiale - Material		Peso - Weight
Trattamenti - Surface finishing		Raggi non quotati Rays not quoted R 0,2 mm		Scala - Scale 1 : 5
Codice - Product code 863AL3F00.S8		Accoppia con: Coples with:		Data - Date 02/05/2017
Descrizione - Description Fondo frigo base cod.863AL3F00.S8		Formato - Format A4		Disegnatore - Designer Chiminazzo L.

A TERMINI DI LEGGE QUESTO DISEGNO NON PUO' ESSERE RIPRODOTTO O RESO NOTO A TERZI SENZA NOSTRA AUTORIZZAZIONE SCRITTA
THIS DRAW CANNOT BE USED REPRODUCED OR GIVEN TO THIRD PARTS WITHOUT THE AUTHORIZATION OF SCILM SPA